



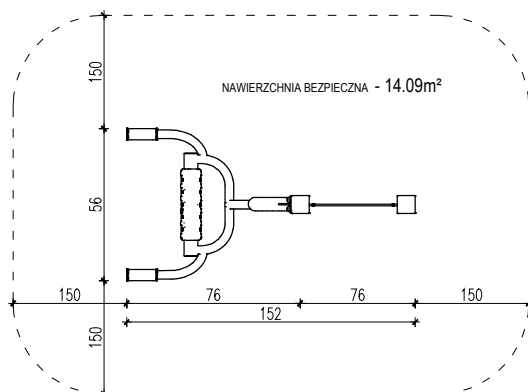

OPIS TECHNICZNY	BW-FIT-12.3 - MARAŻER BIODER NA PYLONIE	FRONT
<p><b>URZĄDZENIA</b></p> <ul style="list-style-type: none"> <li>• Konstrukcja nośna wykonana ze stalowych rur kwadratowych o przekroju 100x100 mm i grubości 3,0 mm.</li> <li>• Pozostałe elementy konstrukcji wykonane z rur okrągłych o przekroju <math>\varnothing</math> 60 mm oraz <math>\varnothing</math> 43 mm i grubości 3,0 - 3,2 mm</li> <li>• Poręcze uchwyty i drążki wykonane z okrągłych rur stalowych o przekroju nie większym niż <math>\varnothing</math> 43mm i grubości 2,9-3,2 mm. Zakończenia rur zaślepione.</li> <li>• Ostre krawędzie zaokrąglone promieniem min. 3mm</li> <li>• Odległości pomiędzy poszczególnymi elementami ruchomymi nie mniejsze niż 23 cm, co stanowi zabezpieczenie przed zakleszczenie części ciała użytkowników</li> <li>• Śruby metryczne, ocynkowane; nakrętki samohamowne, ocynkowane; zaślepki maskujące wykonane z tworzywa sztucznego, zabezpieczające przed odkręceniem.</li> <li>• Malowanie epoksydowymi farbami proszkowymi w systemie: cynkowanie całej konstrukcji urządzenia +kolor właściwy.</li> </ul> <p><b>KOTWY</b></p> <ul style="list-style-type: none"> <li>• Do urządzeń: stalowa, spawana na prętach gwintowanych ocynkowanych, kl. 8.8 z formatką stalową o gr. 4 mm</li> </ul> <p><b>INSTALACJA</b></p> <ul style="list-style-type: none"> <li>• Instalacja do fundamentów betonowych umieszczonych min pod powierzchnią gruntu (zgodnie z normą PN-EN 16630).</li> <li>• Montaż za pomocą stalowej kotwy zalanej w betonie. Beton wyłącznie certyfikowany, min. klasy C16/20.</li> </ul> <p><b>NORMY</b></p> <ul style="list-style-type: none"> <li>• PN-EN 16630 potwierdzone aktualnym certyfikatem. Dopuszczalna waga osoby ćwiczącej to 120 kg.</li> </ul>		<p><b>FRONT</b></p>  <p><b>BOK</b></p>  <p><b>GÓRA</b></p> 

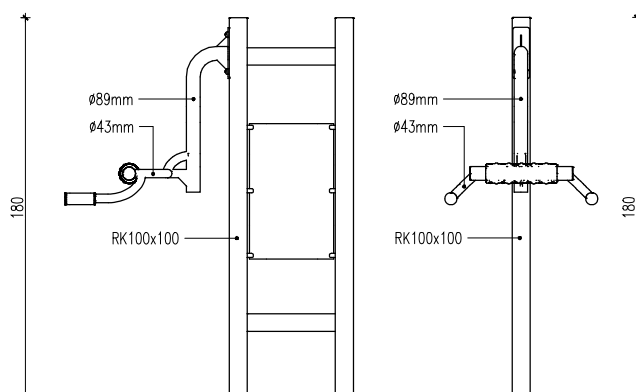

MARAZER BIODER NA PYLONIE	nr serii: BW-FIT-12.3
opracowanie mgr inż. arch. Maciej Rąbek	
sprawdzający Radosław Szymanowski	data opracowania 23.05.2018